

B 180 Reschenstraße

Zugang Spielplatz

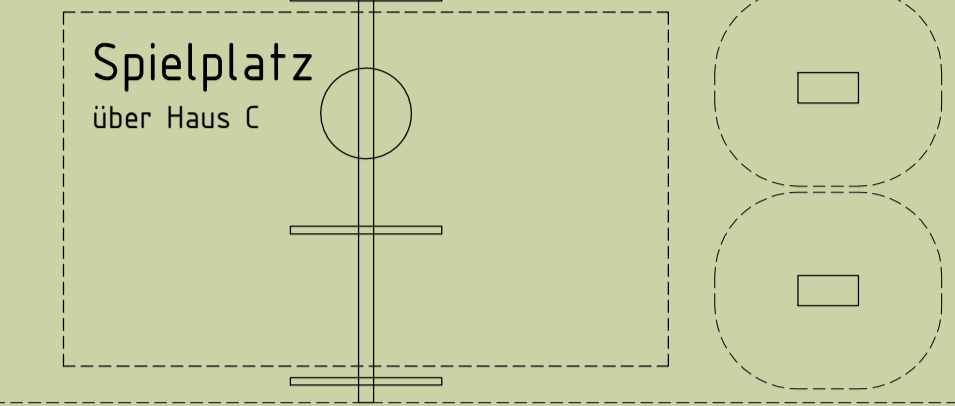

Entlüftung TG

Haus A

Erdreich

GR OG 1
Ausschnitt Spielplatz
M 1:100

Nachbargebäude

B 180 Reschenstraße

Müllraum
33,19 m²

HAUS C
TOP 26

HAUS C
TOP 27

HAUS C
TOP 28

Haus B

Haus A

Erdreich

GR EG
M 1:100

Nachbargebäude

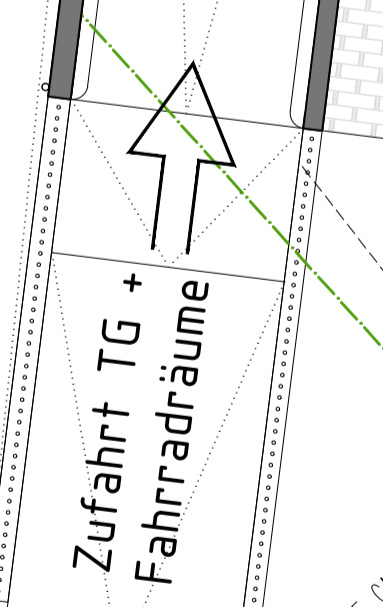

Haus B
-0,50 = 1337,60 m ü.A.

STP 32
Besucher

STP 33
Besucher

±0,00 = 1338,10 m ü.A.

Haus A

Muhlenweg

Wohnanlage Nauders
T 450 Nauders

AUSSENANLAGEN
EG + OG 1

M 1:100 28.10.2024

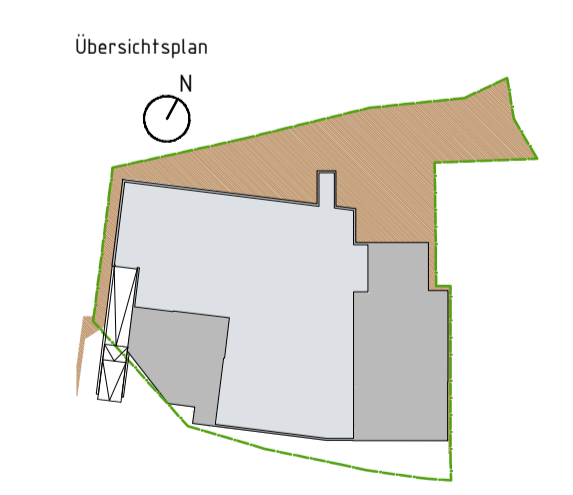

wiesflecker-architekten zt gmbh
STÄDTLICH BEFUGTE UND BESITZTE SIVILINGENIEURSOZIALGESAMTSCHAFT
HILFENSTR. 15 6020 INNSBRUCK
TELEFON 0512-581551, FAX 0512-581551-5
e-mail office@wiesflecker-architekten.com

Wir beraten Sie gerne:
Tel: 0512 / 571 411 - 311 Sonja Januschke
- 520 Bmstr. Ing. Klemens VÖGELÉ

Alpenländische
Alpenländische Gemeinnützige WohnbauGmbH
6020 Innsbruck, Viktor-Danhl-Straße 6
Telefon: +43 10512 / 571 411
www.alpenlaendische.at

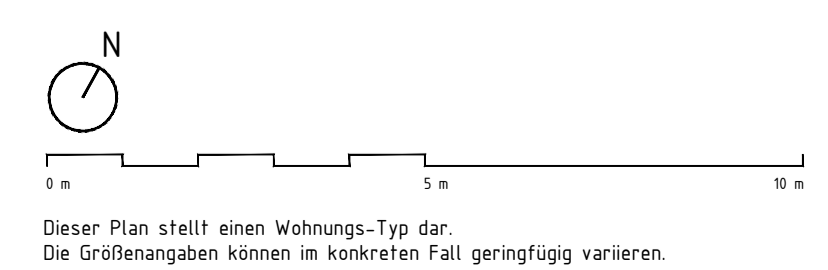

Dieser Plan stellt einen Wohnungs-Typ dar.
Die Größenangaben können im konkreten Fall geringfügig variieren.